

Wie Sie defekte Stoßdämpfer erkennen.

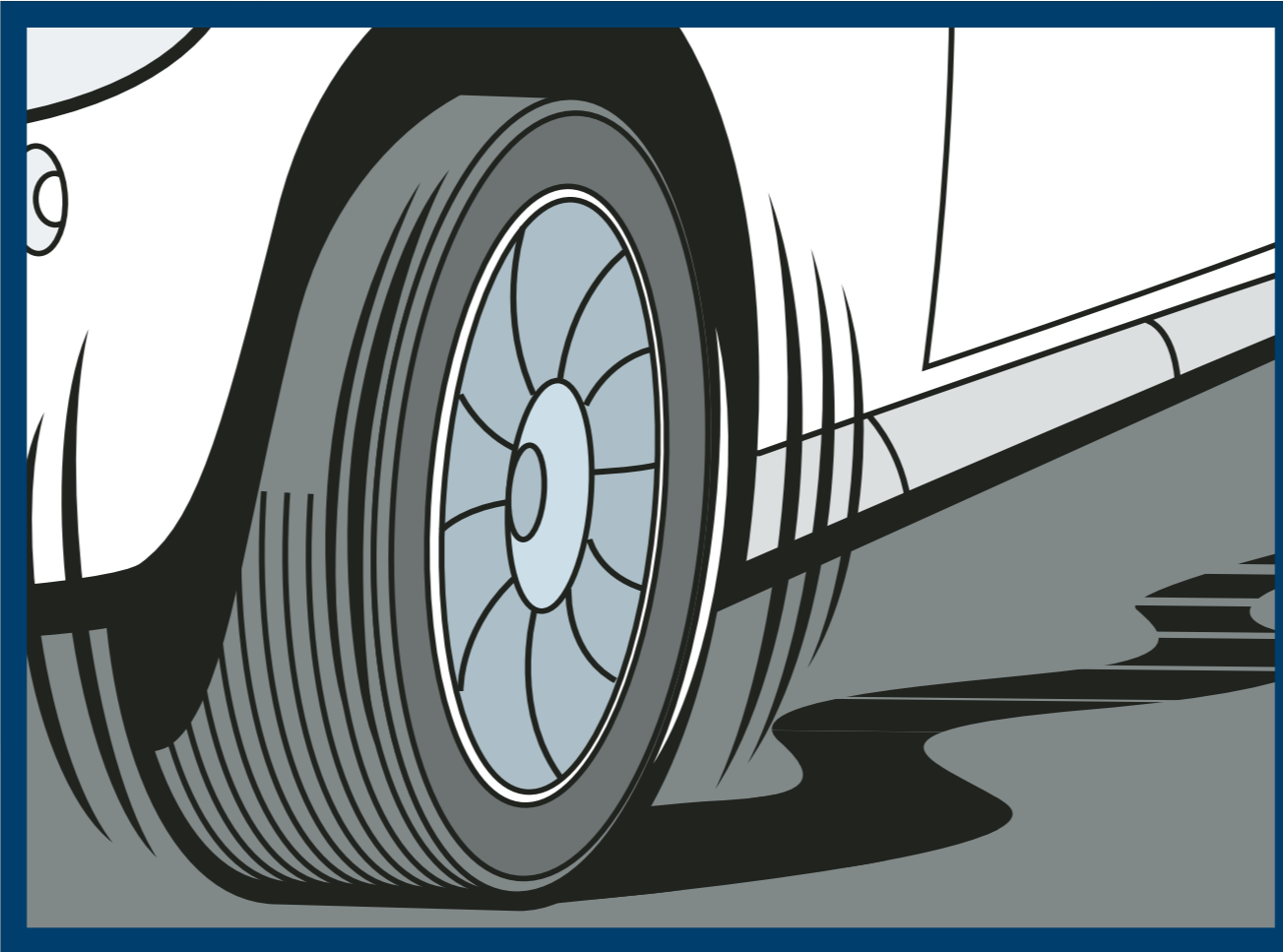

Springende Räder



Flatternde Lenkung

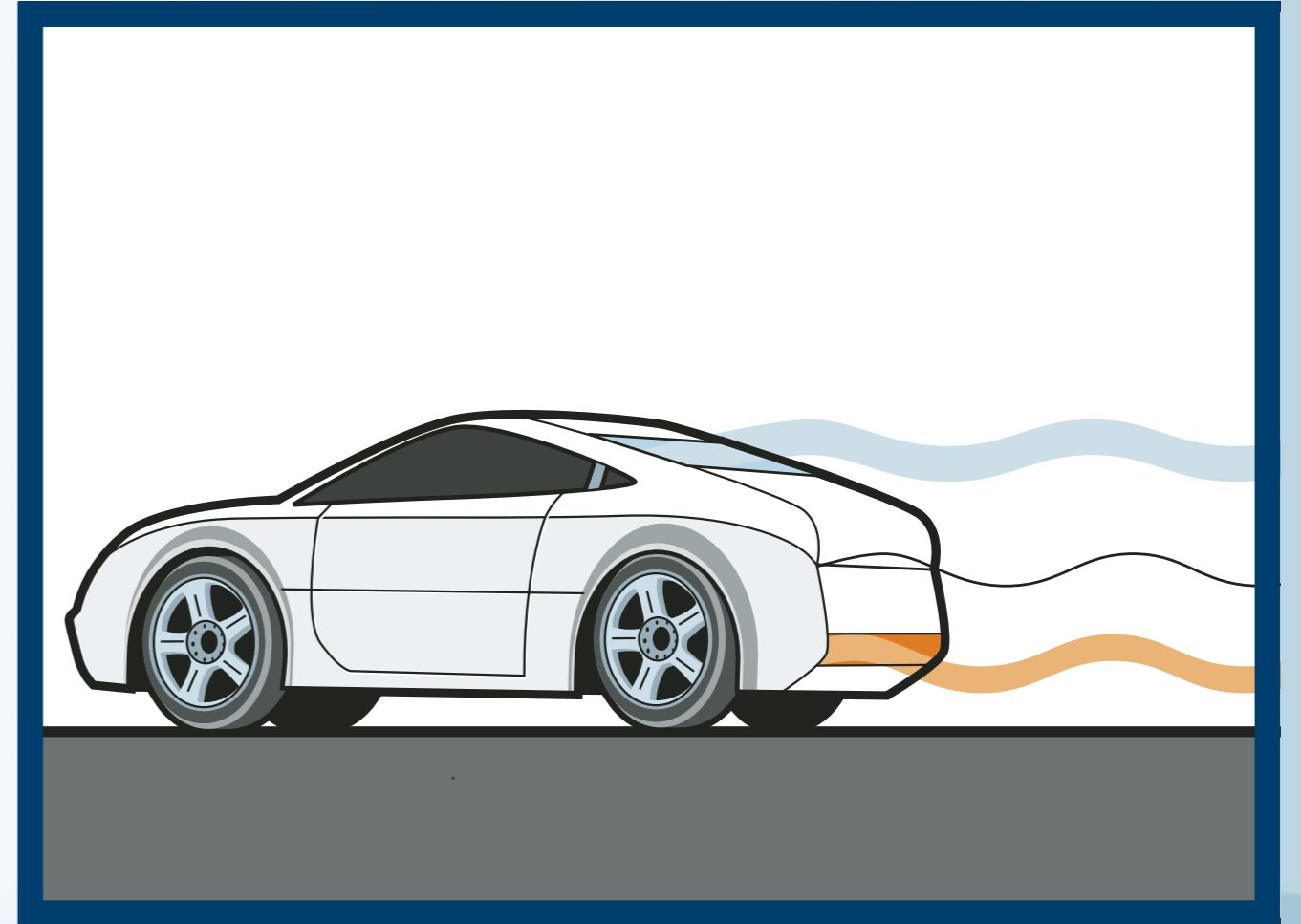

Nachschwingen der Karosserie



Die Federung schlägt durch

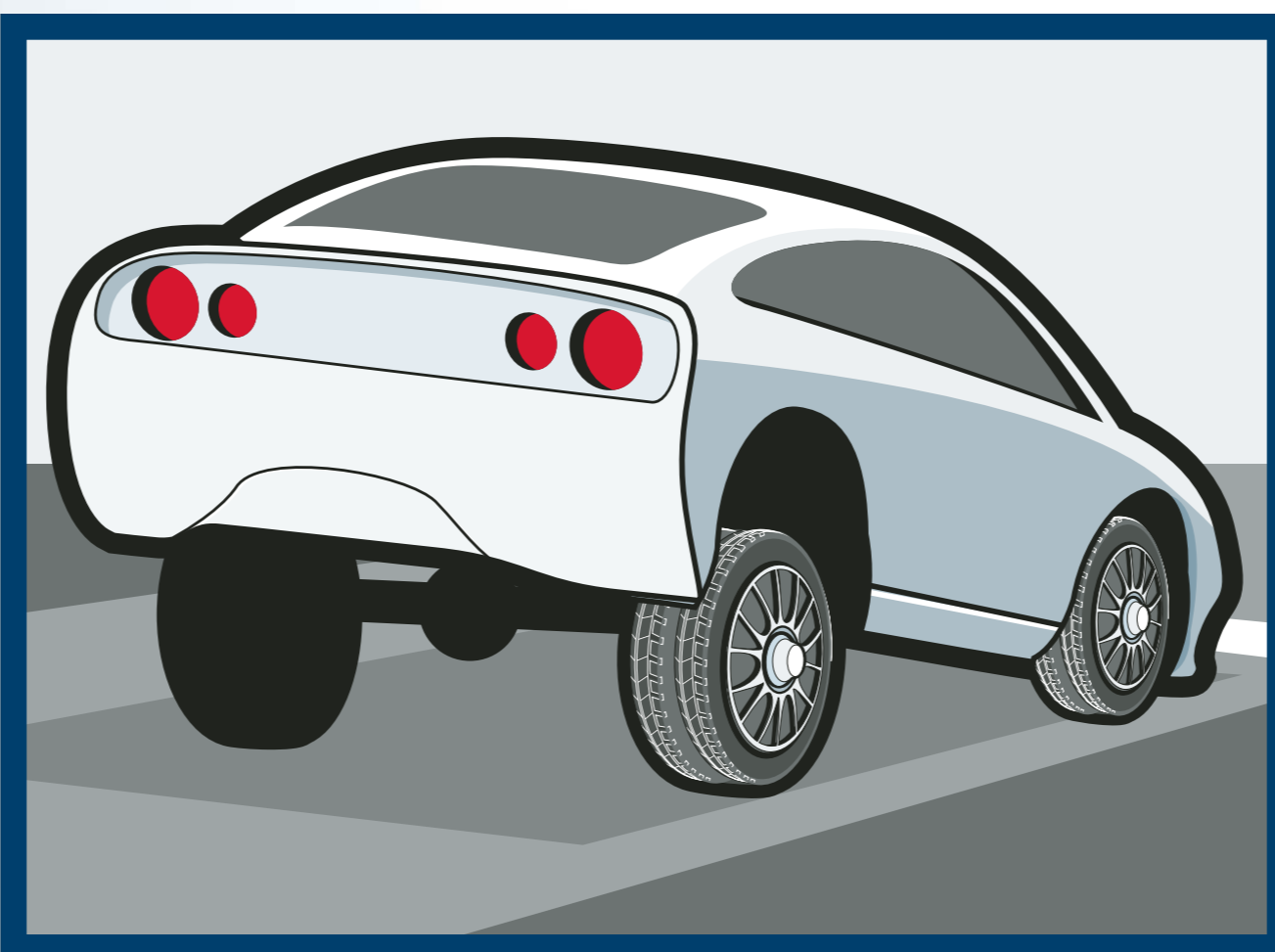

„Einnicken“ beim Bremsen

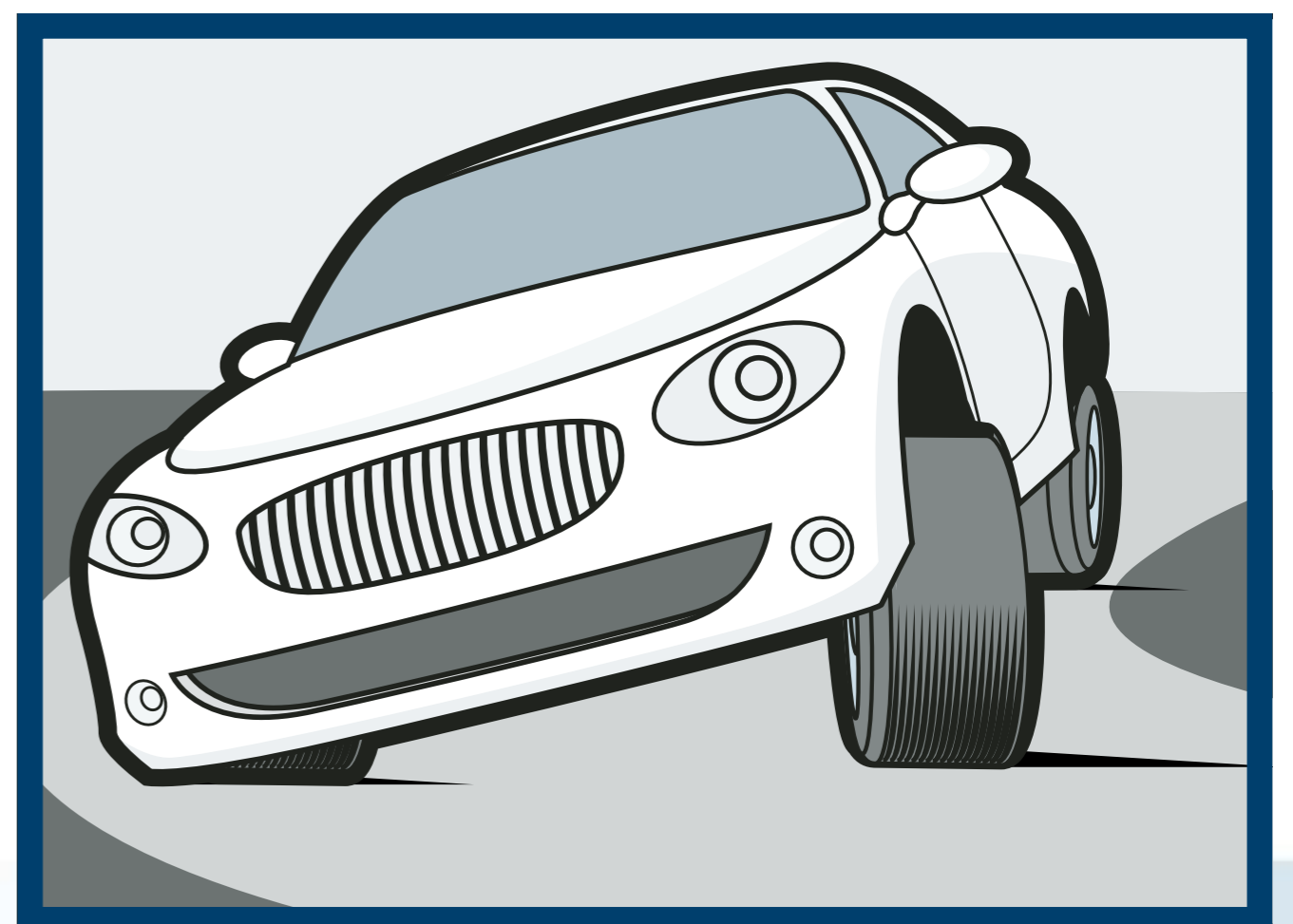

Schlechte Kurvenstabilität

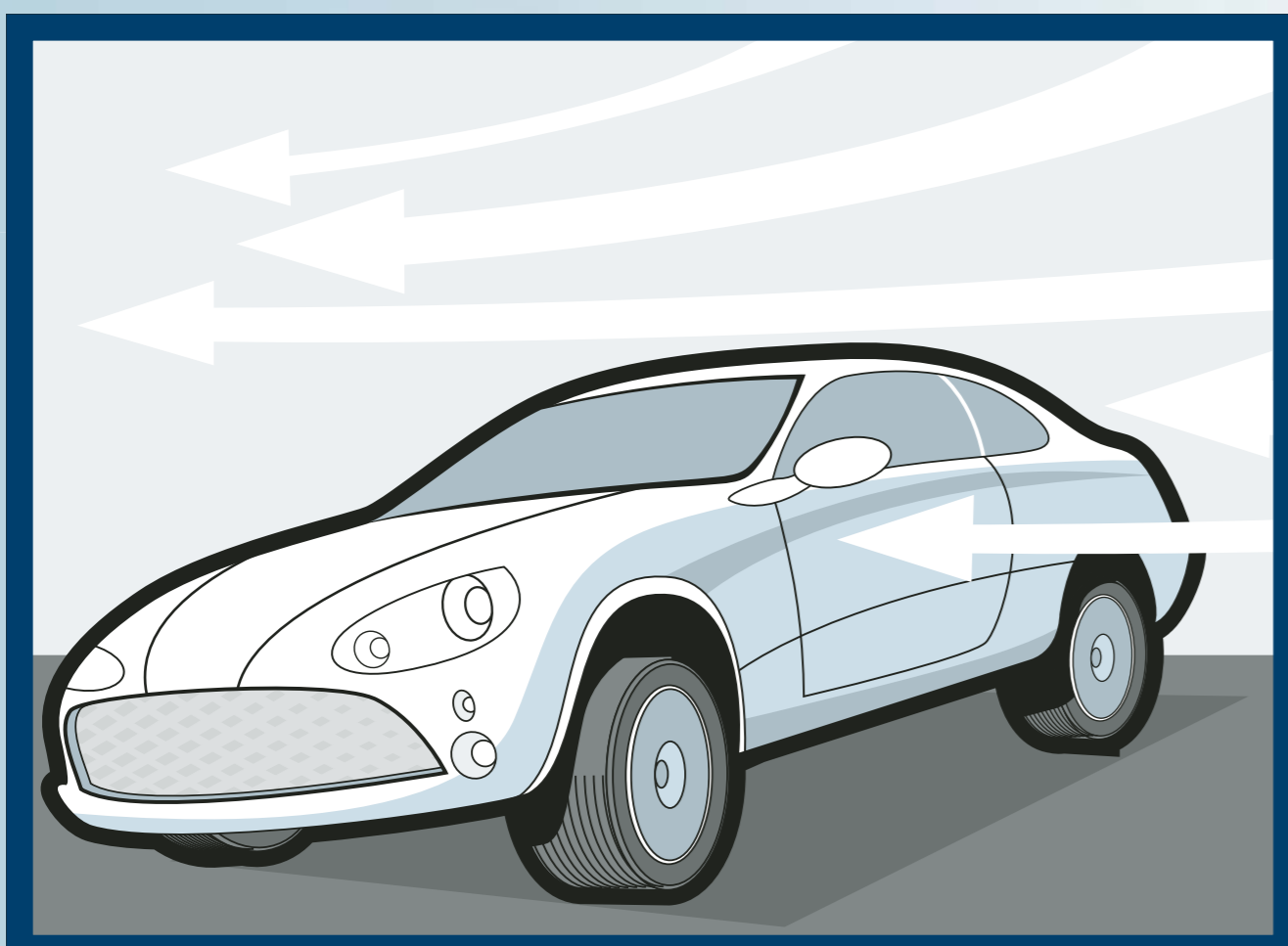

Starke Seitenwindempfindlichkeit



Öl am Stoßdämpfer
(Ein leichter Ölfilm dient zur Selbstschmierung der Kolbenstange)

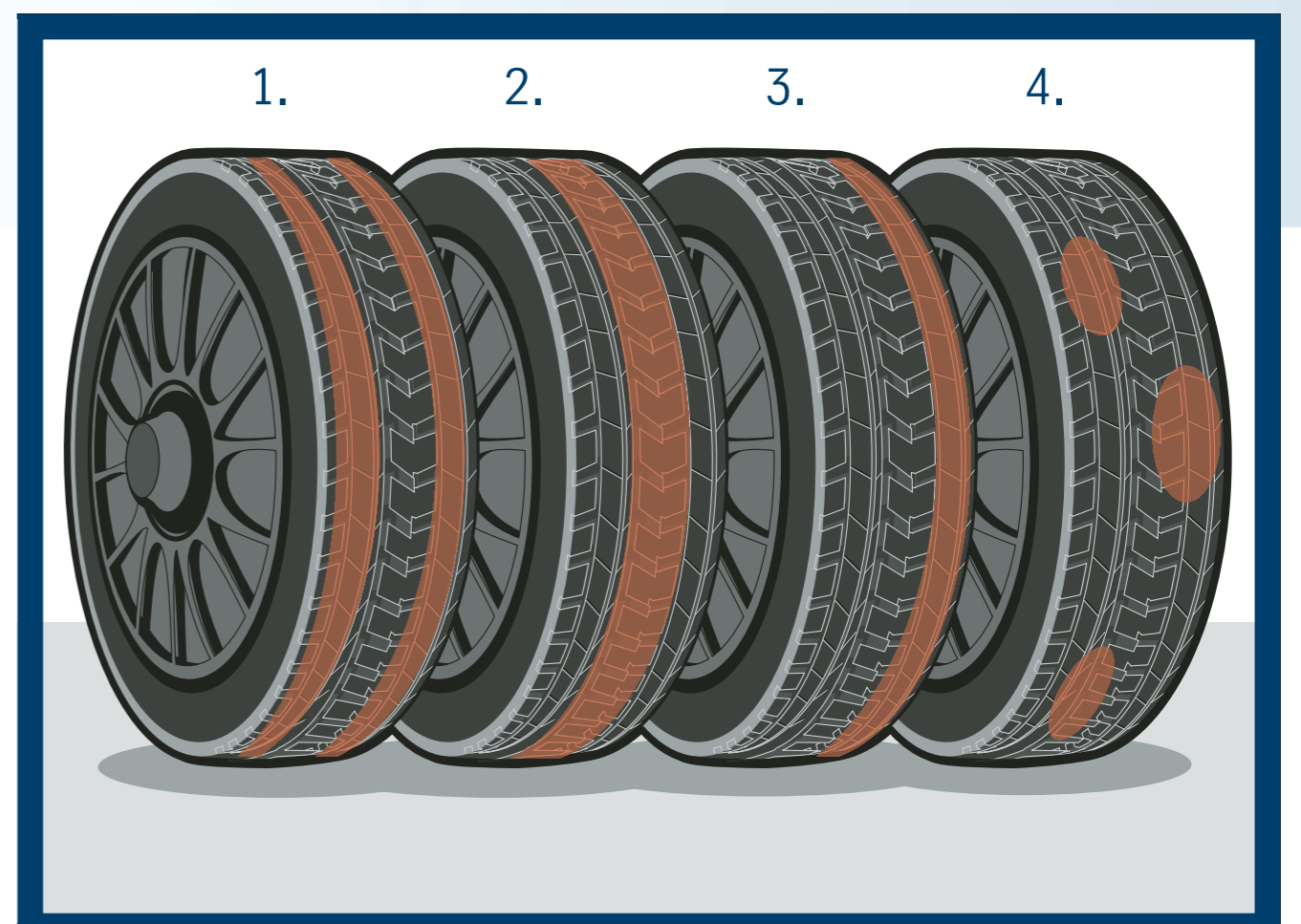

Ungleichmäßiger Reifenverschleiß

1. Zu niedriger Luftdruck
2. Zu hoher Luftdruck
3. Fehlerhafte Radaufhängung oder Lenkgeometrie
4. Unwucht am Rad oder defekte Stoßdämpfer

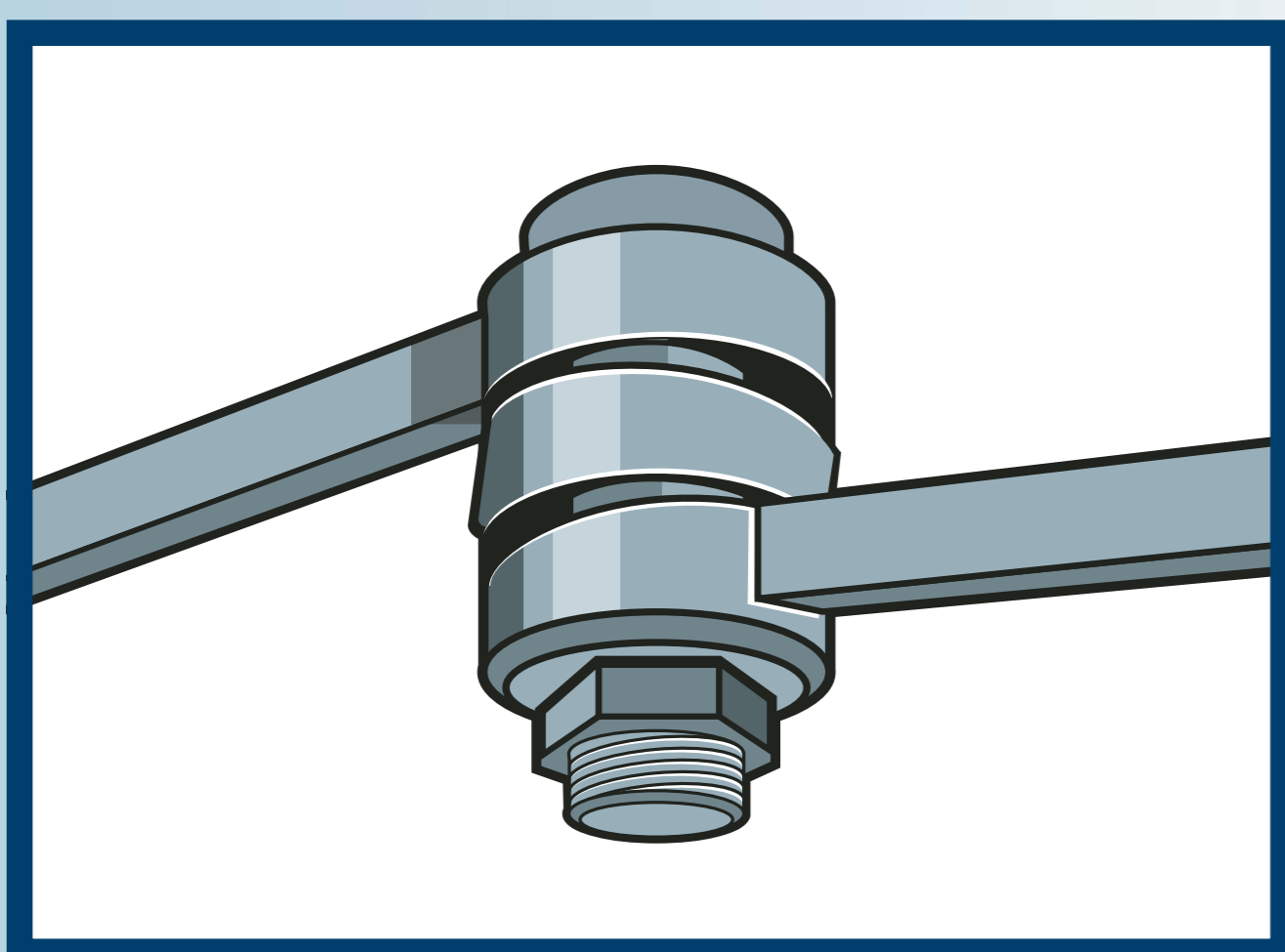

Ausgeschlagene Kugelgelenke

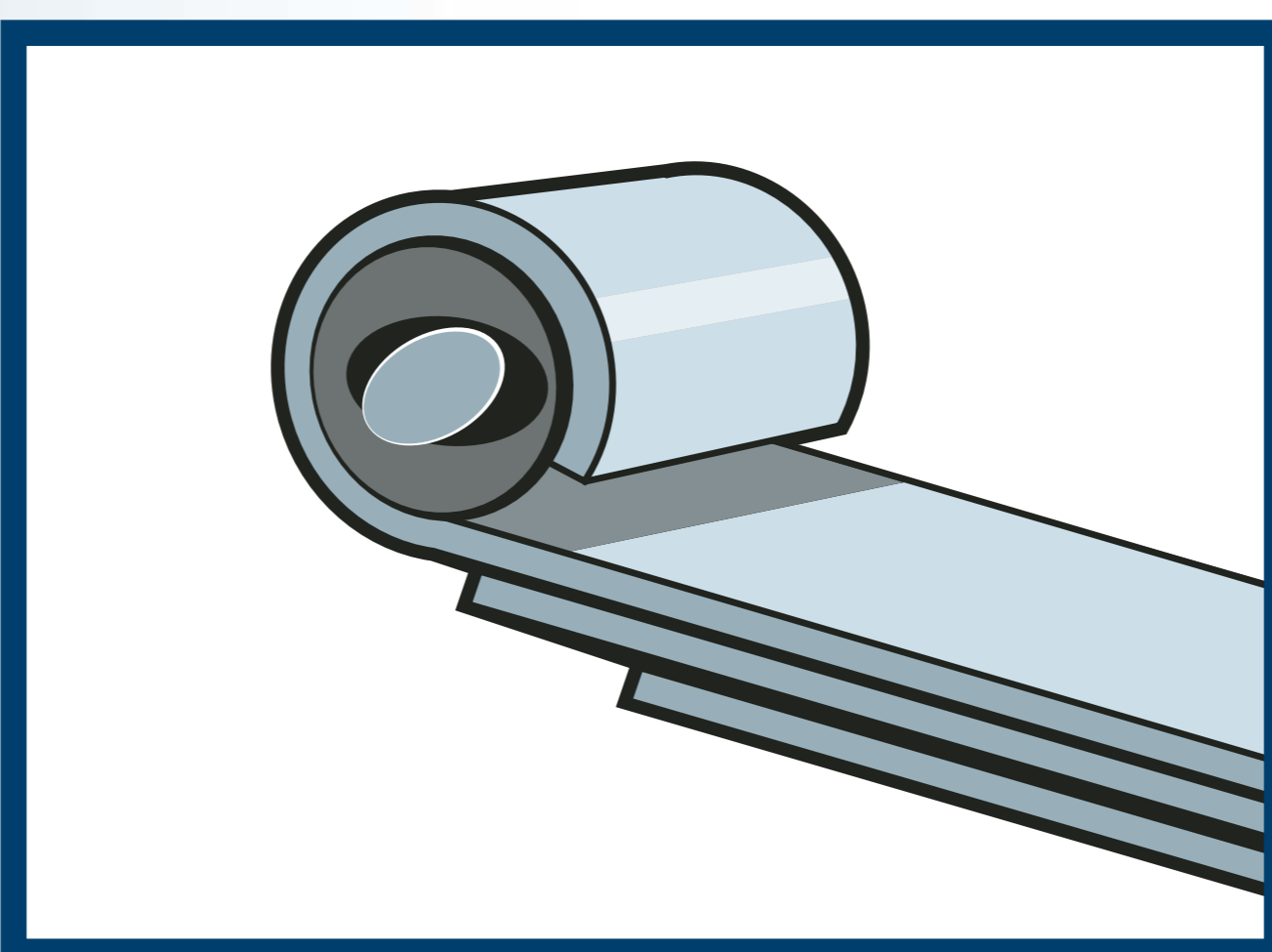

Ausgeschlagene Gummi-Metall-Verbindungen

www.bilstein.de • 02333 791-4444